

Dátum 05/2015
 Číslo FE061
 Autor Jaap Sloff

XScrape reťaz AT a XScrape reťaz MT

+++ momentálne k dispozícii +++



XScrape reťaz je kompaktný reťazový pohon pre lopaty v maštaliach s voľným ustajnením. Po montáži reťaz ostáva konštantne napnutá, čím je znížené jej opotrebenie.

Tento reťazový pohon bol vyvinutý ako automatický systém na pohon lopát, pre hygienicky čisté hnojné chodby. Pokiaľ sú hnojné chodby čisté, znižuje sa riziko pošmyknutia zvierat a paznechty ostávajú suché. Hygienickejšie podmienky v ležoviskových boxoch a čisté vemená sú ďalšie výhody.

S našou širokou ponukou pohonných jednotiek a typov lopát, máme skoro pre všetky typy podláh optimálne riešenie (roštové, betónové alebo prefa podlahy). Reťazový pohon XScrape je plne automatický systém na vytlačanie hnoja z maštali s voľným ustajnením s dlhou životnosťou, vysokou efektívnosťou.

Použitie

- Tento reťazový pohon bol vyvinutý ako automatický systém na pohon lopát, pre hygienicky čisté hnojné chodby v maštaliach s voľným ustajnením.

Výhody pre zákazníka

- Robustná, spoľahlivá technika s dlhou životnosťou.
- Nenáročný na servis s dlhými servisnými intervalmi.
- Vylepšená technológia Load-Sensing pre efektívnu ochranu zvierat.
- S automatickým napínaním reťaze (prevedenie AT) pre menej servisných úkonov a menšie opotrebenie reťaze.
- Prevedenie s ručným napínaním reťaze (prevedenie MT) je technicky menej prepracované, ale preto sa ponúka za konkurenčne schopnú cenu.

Prednosti produktu

- Kompaktná konštrukcia, ľahko prístupná.
- Veľká flexibilita pri montáži, je ho možné použiť skoro pre každú konfiguráciu maštale.
- Je ho možné kombinovať s kompletným programom GEA lopát a je vhodný skoro pre všetky typy podláh.
- So svojím plastovým krytom XScrape reťaz dobre vyzerá.

Oblasti použitia

- V nasledujúcej tabuľke sú udané oblasti použitia jednotlivých pohonov.

	Typ podlahy Zaťaženie	Počet chodieb na chodbu	Počet lopát	Maximálna dĺžka reťaze v m.												
				70	90	110	130	150	170	190	210	230	250			
Reťazový pohon, reťaz 13 mm	Roštová	1	1	0,37 kW	0,37 kW	0,37 kW	0,37 kW	0,37 kW	0,37 kW	0,37 kW	0,37 kW	0,37 kW	0,37 kW	0,37 kW	0,37 kW	
			2	0,37 kW	0,37 kW	0,37 kW	0,37 kW	0,37 kW	0,37 kW	0,37 kW	0,37 kW	0,37 kW	0,37 kW	0,37 kW	0,37 kW	
		2	1	0,37 kW	0,37 kW	0,37 kW	0,37 kW	0,37 kW	0,37 kW	0,37 kW	0,37 kW	0,37 kW	0,37 kW	0,37 kW	0,55 kW	0,55 kW
			2	0,37 kW	0,37 kW	0,37 kW	0,37 kW	0,37 kW	0,37 kW	0,37 kW	0,55 kW	0,55 kW	0,55 kW	0,55 kW	0,55 kW	
		3	1	0,37 kW	0,37 kW	0,37 kW	0,37 kW	0,37 kW	0,37 kW	0,55 kW	0,55 kW	0,55 kW	0,55 kW	0,55 kW	0,75 kW	0,75 kW
			4	1	0,37 kW	0,37 kW	0,55 kW	0,55 kW	0,55 kW	0,55 kW	0,75 kW	0,75 kW	0,75 kW	0,75 kW	0,75 kW	
		Betónová; hnojovica s krátkym stelivom. Ľahké použitie.	1	1	0,37 kW	0,37 kW	0,37 kW	0,37 kW	0,37 kW	0,37 kW	0,37 kW	0,37 kW	0,37 kW			
				2	0,37 kW	0,37 kW	0,37 kW	0,37 kW	0,37 kW	0,37 kW	0,55 kW	0,55 kW	0,55 kW	0,55 kW		0,55 kW
	2		1	0,37 kW	0,37 kW	0,37 kW	0,37 kW	0,37 kW	0,55 kW	0,55 kW	0,55 kW	0,55 kW	0,55 kW			
			2	0,55 kW	0,55 kW	0,55 kW	0,55 kW	0,55 kW	0,55 kW	0,55 kW	0,75 kW	0,75 kW	0,75 kW	0,75 kW		
	3		1	0,55 kW	0,55 kW	0,55 kW	0,55 kW	0,55 kW	0,55 kW	0,55 kW	0,75 kW	0,75 kW	0,75 kW	0,75 kW		
			4	1	0,55 kW	0,55 kW	0,55 kW	0,55 kW	0,55 kW	0,55 kW	0,75 kW	0,75 kW	0,75 kW	0,75 kW		
	Betónová; dlhá slama, guma, ťažké použitie.		1	1	0,37 kW	0,37 kW	0,37 kW	0,37 kW	0,37 kW	0,37 kW	0,37 kW	0,37 kW				
				2	0,37 kW	0,37 kW	0,37 kW	0,37 kW	0,37 kW	0,55 kW	0,55 kW	0,55 kW	0,55 kW	0,55 kW	0,55 kW	
		2	1	0,37 kW	0,37 kW	0,37 kW	0,37 kW	0,37 kW	0,55 kW	0,55 kW	0,55 kW	0,55 kW				
			2	0,55 kW	0,55 kW	0,55 kW	0,55 kW	0,55 kW	0,55 kW	0,55 kW	0,75 kW	0,75 kW	0,75 kW	0,75 kW		
3	1	0,55 kW	0,55 kW	0,55 kW	0,55 kW	0,55 kW	0,55 kW	0,55 kW	0,75 kW	0,75 kW	0,75 kW	0,75 kW				
	4	1	0,55 kW	0,55 kW	0,55 kW	0,55 kW	0,55 kW	0,55 kW	0,75 kW	0,75 kW	0,75 kW	0,75 kW				

	Typ podlahy Zaťaženie	Počet chodieb na chodbu	Počet lopát	Maximálna dĺžka reťaze v m.											
				130	160	190	220	250	280	310	340	370	400		
Retázový pohon, reťaz 13 mm a lano	Roštová	1	1	0,37 kW	0,37 kW	0,37 kW	0,37 kW	0,37 kW	0,37 kW	0,37 kW	0,37 kW	0,37 kW	0,37 kW	0,37 kW	
			2	0,37 kW	0,37 kW	0,37 kW	0,37 kW	0,37 kW	0,37 kW	0,37 kW	0,37 kW	0,37 kW	0,37 kW	0,37 kW	
		2	1	0,37 kW	0,37 kW	0,37 kW	0,37 kW	0,37 kW	0,37 kW	0,37 kW	0,37 kW	0,37 kW	0,37 kW	0,37 kW	0,37 kW
			2	0,37 kW	0,37 kW	0,37 kW	0,37 kW	0,37 kW	0,37 kW	0,37 kW	0,37 kW	0,55 kW	0,55 kW	0,55 kW	0,55 kW
		3	1	0,37 kW	0,37 kW	0,37 kW	0,37 kW	0,37 kW	0,37 kW	0,37 kW	0,37 kW	0,55 kW	0,55 kW	0,55 kW	0,55 kW
			4	1	0,37 kW	0,37 kW	0,37 kW	0,37 kW	0,37 kW	0,37 kW	0,55 kW	0,55 kW	0,55 kW	0,55 kW	0,55 kW
		Betónová; hnojovica s krátkym stelivom. Ľahké použitie.	1	1	0,37 kW	0,37 kW	0,37 kW	0,37 kW	0,37 kW	0,37 kW					
				2	0,37 kW	0,37 kW	0,37 kW	0,55 kW	0,55 kW	0,37 kW	0,37 kW	0,37 kW	0,37 kW	0,37 kW	0,37 kW
	2		1	0,37 kW	0,37 kW	0,55 kW	0,55 kW	0,55 kW							
			2	0,55 kW	0,55 kW	0,55 kW	0,55 kW	0,55 kW	0,55 kW	0,55 kW	0,55 kW	0,55 kW	0,55 kW	0,55 kW	
	3	1	0,55 kW	0,55 kW	0,55 kW	0,55 kW	0,55 kW	0,55 kW	0,55 kW	0,55 kW					
		4	1	0,55 kW	0,55 kW	0,55 kW	0,55 kW	0,55 kW	0,55 kW	0,55 kW	0,55 kW	0,55 kW	0,55 kW	0,55 kW	
	Betónová; dlhá slama, guma, ťažké použitie.	1	1	0,37 kW	0,37 kW	0,37 kW	0,37 kW	0,37 kW							
			2	0,37 kW	0,37 kW	0,37 kW	0,37 kW	0,37 kW	0,37 kW	0,37 kW	0,37 kW	0,37 kW	0,37 kW	0,37 kW	
		2	1	0,37 kW	0,37 kW	0,37 kW	0,37 kW								
			2	0,55 kW	0,55 kW	0,55 kW	0,55 kW	0,55 kW	0,55 kW	0,55 kW	0,55 kW	0,75 kW	0,75 kW	0,75 kW	
3		1	0,55 kW	0,55 kW	0,55 kW	0,55 kW	0,55 kW	0,55 kW	0,55 kW	0,75 kW					
		4	1	0,55 kW	0,55 kW	0,55 kW	0,55 kW	0,75 kW	0,75 kW	0,75 kW	0,75 kW	0,75 kW	0,75 kW		

Technické údaje Xscrape reťaz

Objedn. číslo:	Predchodca:	Názov:	Popis:
5560-5210-037	5505-0140-003	XScrape reťaz AT I	13 mm, 0,37 kW, betón. podlaha
5560-5210-055	5505-0144-000	XScrape reťaz AT II	13 mm, 0,55 kW, betón. podlaha
5560-5210-075	5505-0145-000	XScrape reťaz AT III	13 mm, 0,75 kW, betón. podlaha
5560-5215-037	5505-0170-010	XScrape reťaz AT I	13 mm, 0,37 kW, rošty
5560-5215-055	5505-0174-000	XScrape reťaz AT II	13 mm, 0,55 kW, rošty
5560-5215-075	5505-0175-000	XScrape reťaz AT III	13 mm, 0,75 kW, rošty
5560-5211-037	5505-0140-003	XScrape reťaz MT I	13 mm, 0,37 kW, betón. podlaha
5560-5211-055	5505-0144-000	XScrape reťaz MT II	13 mm, 0,55 kW, betón. podlaha
5560-5211-075	5505-0145-000	XScrape reťaz MT III	13 mm, 0,75 kW, betón. podlaha
5560-5216-037	5505-0170-010	XScrape reťaz MT I	13 mm, 0,37 kW, rošty
5560-5216-055	5505-0174-000	XScrape reťaz MT II	13 mm, 0,55 kW, rošty
5560-5216-075	5505-0175-000	XScrape reťaz MT III	13 mm, 0,75 kW, rošty

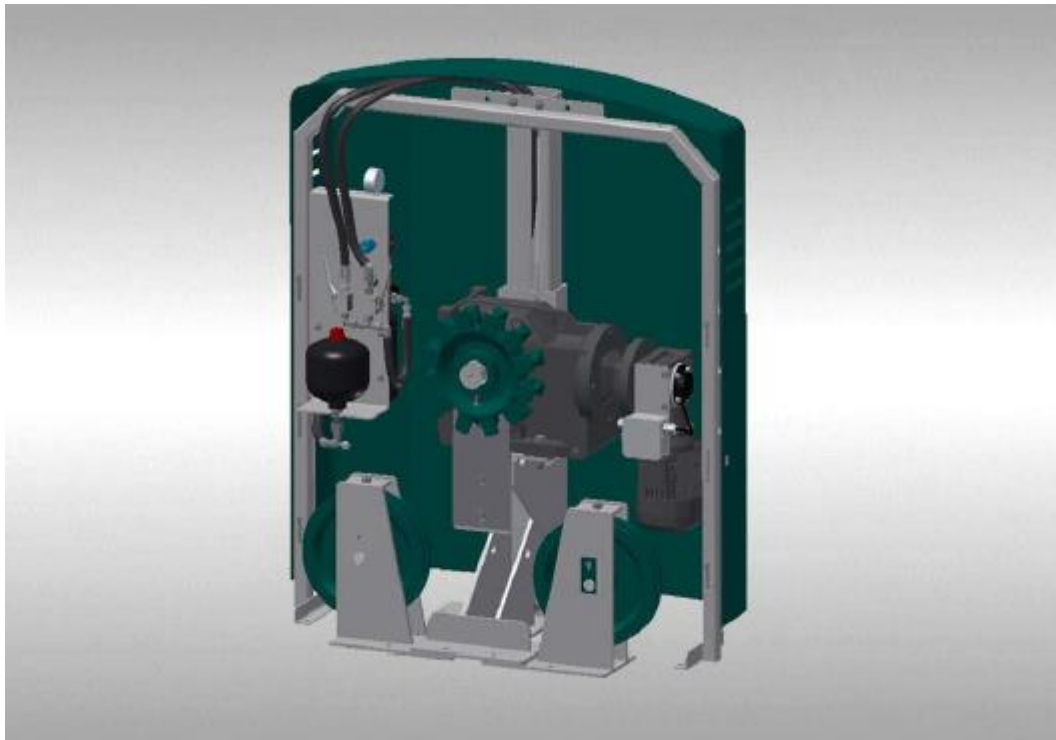

Lijnopstelling_	Parallelopstelling_
<p>A detailed 3D view of the mechanical assembly in a line arrangement. The motor and gear train are positioned horizontally, with the chain drive extending to the right. The frame supports are also aligned horizontally.</p>	<p>A detailed 3D view of the mechanical assembly in a parallel arrangement. The motor and gear train are positioned vertically, with the chain drive extending downwards. The frame supports are also aligned vertically.</p>
Hoekopstelling_	Hoekopstelling_
<p>A detailed 3D view of the mechanical assembly in a corner arrangement. The motor and gear train are positioned at a 90-degree angle to the frame supports. The chain drive is oriented diagonally.</p>	<p>A detailed 3D view of the mechanical assembly in a corner arrangement, showing a different orientation of the components compared to the previous diagram.</p>

Omkapping



Vooraanzicht

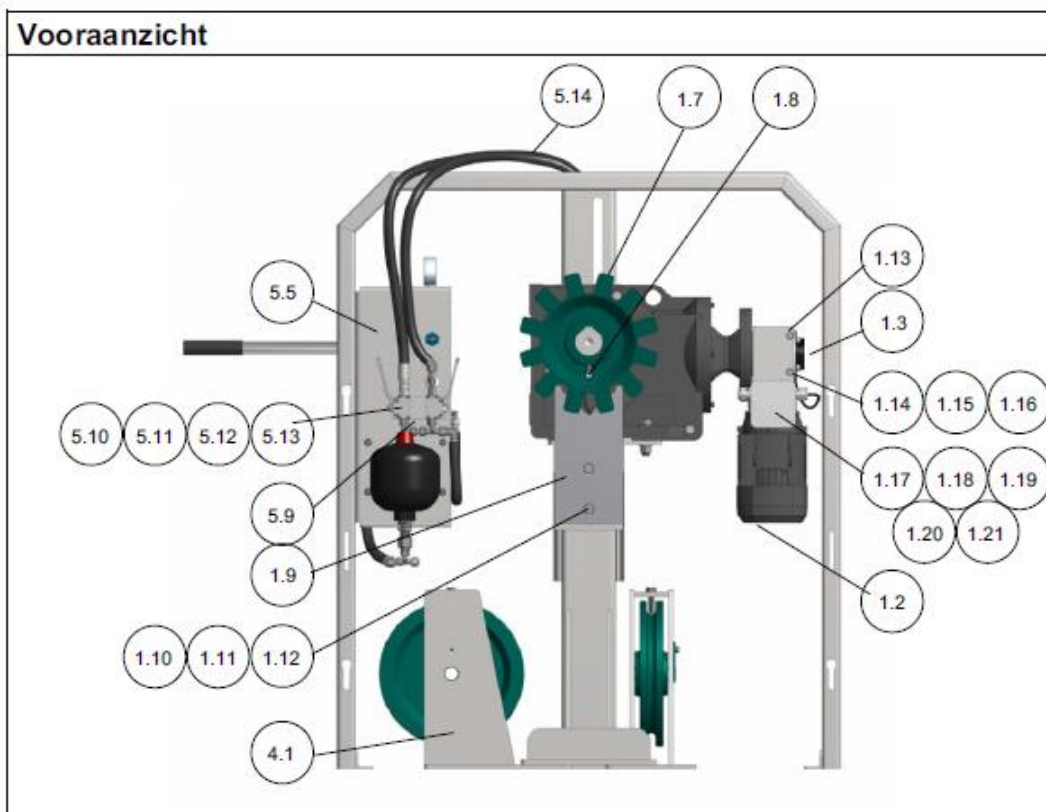

Zijaanzicht

